

## COMPONENTI

1. Cassonetto avvolgitore
2. Guida alta
3. Guida bassa
4. Profilo di chiusura

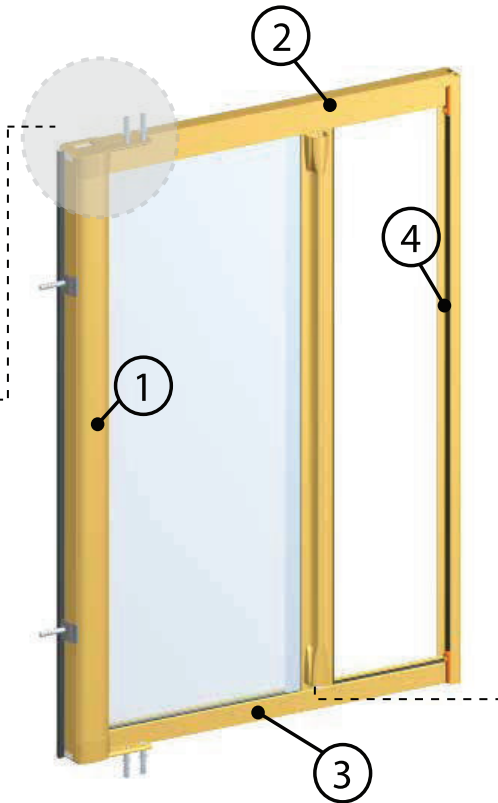

- Fissaggio con clip
- Fissaggio a spalletta



## PREPARAZIONE BARRA MANIGLIA



Smontare dal profilo maniglia lo scivolo inferiore, fissare la rotellina e rimontare il tutto inserendo anche il carter

## MONTAGGIO MANIGLIA SNODO

Sul lato esterno, a metà altezza, inserire la parte fissa della maniglia a snodo nell'apposito incavo del profilo. Forare con punta da 2 mm e bloccare con le due viti nere in dotazione



**A**

Fissare con viti e tasselli le clips nella parte cassonetto, mantenendo l'allineamento

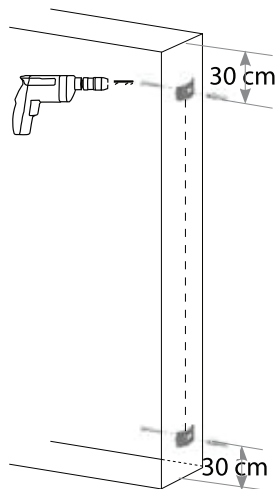

**B**

Agganciare alle clip il cassonetto

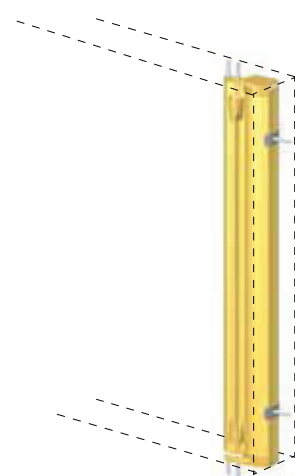

**C**

Posizionare il profilo di chiusura laterale, allineato al piano del cassonetto, prestando attenzione alla polarità del magnete, inserire i fermi guida in alto e in basso e bloccare il profilo con le viti e i tasselli come indicato in figura.

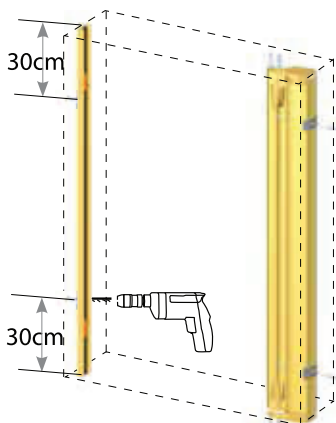

**D**

Inserire le guide negli inviti delle testate sul cassonetto e bloccarle con i fermaguida sul profilo di chiusura.

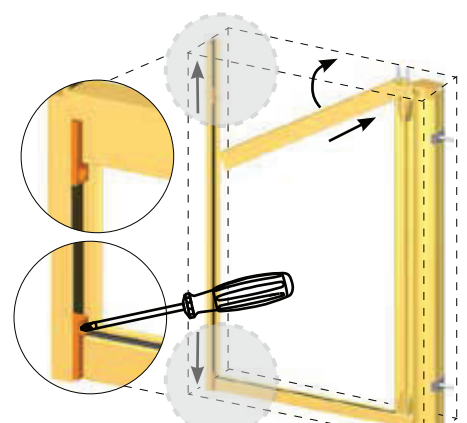

## COMPONENTI

1. Cassonetto avvolgitore
2. Guida alta
3. Guida bassa



- Fissaggio con clip
- Fissaggio a spalletta



## PREPARAZIONE BARRA MANIGLIA

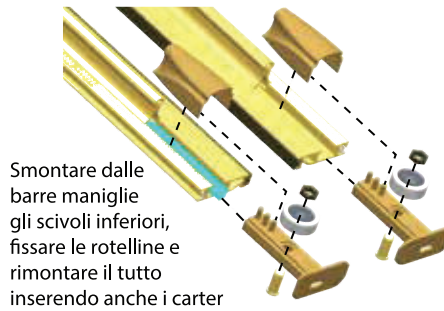

Smontare dalle barre maniglie gli scivoli inferiori, fissare le rotelline e rimontare il tutto inserendo anche i carter

## REGOLAZIONE CRICCHETTO

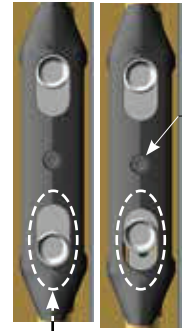

Comando in posizione regolare

Nel caso in cui il comando inferiore del cricchetto risulta sollevato, allentare la vite della maniglia cricchetto e spostarla leggermente verso l'alto fino a che il comando ritorni in posizione regolare. Quindi riavvitare la vite

## MONTAGGIO MANIGLIA SNODO

Sul lato esterno, a metà altezza, inserire la parte fissa della maniglia a snodo nell'apposito incavo del profilo. Forare con punta da 2 mm e bloccare con le due viti nere in dotazione



**A**

Fissare con viti e tasselli le clips nella parte cassonetto, mantenendo l'allineamento

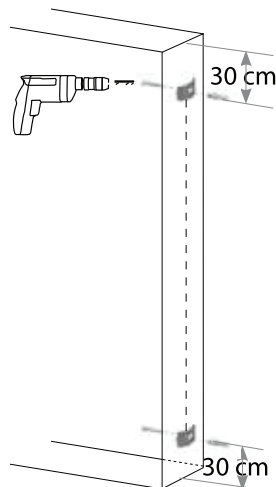

**B**

Agganciare alle clip il cassonetto

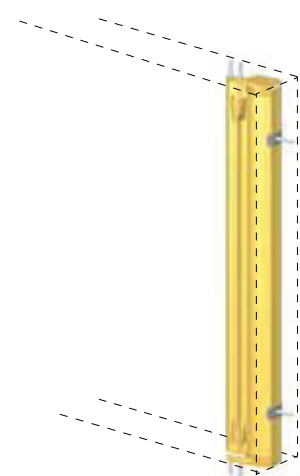

**C**

Prima di montare le guide, inserire un fermacricchetto nella guida inferiore e l'altro nella superiore. Infilare le guide negli inviti delle testate cassonetto. Forare e fissare le guide su cui scorrerà la barra maniglia priva di cricchetto.

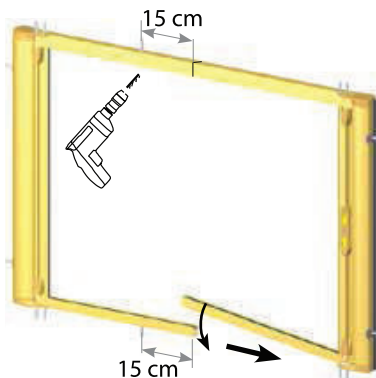

**D**

Spostare i fermacricchetto al centro del vano e servendosi della dima, bloccarli con i grani



Nel caso il cricchetto non aggancia bene, spessorare il fermacricchetto superiore

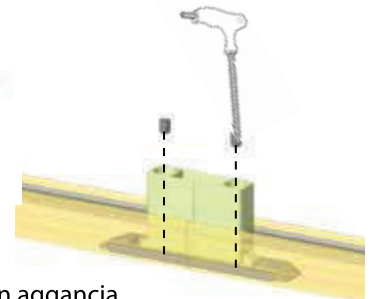

## Guida all'uso e Manutenzione

L'azienda si congratula con lei per l'acquisto della zanzariera; vi preghiamo cortesemente di leggere attentamente il contenuto di questo documento e di conservarlo. Il presente manuale è parte integrante della zanzariera e ha lo scopo di fornire tutte le informazioni necessarie per l'installazione, l'uso e la manutenzione. Le istruzioni, i disegni e la documentazione contenuti nel presente manuale sono di natura tecnica riservata, di stretta proprietà dell'azienda e non possono essere riprodotti in alcun modo, nè integralmente, nè parzialmente.

### AVVERTENZE

Le zanzariere sono destinate a proteggere dagli insetti, e non a garantire la sicurezza o ad evitare che oggetti o persone penetrino all'interno.

Zanzariera ad avvolgimento dotata di molla; l'uso è consigliato pertanto a persone adulte.

Si raccomanda di tenere lontani i bambini in quanto se la zanzariera è montata su porte, l'urto accidentale della rete potrebbe provocare un azionamento del prodotto, inoltre durante l'azionamento della zanzariera, mantenere il viso e il corpo a distanza per evitare danni causati dal rapido movimento della barra maniglia, dovuto all'energia accumulata dalla molla.

Il funzionamento in condizioni di gelo può danneggiare la zanzariera e in condizioni di vento eccessivo si consiglia di riavvolgerla.

### USO

#### ATTIVAZIONE

Per azionare la barriera contro gli insetti bisogna tirare la barra maniglia facendola scorrere lungo le guide fino all'aggancio magnetico.

#### DISATTIVAZIONE

In questa operazione porre particolare attenzione in quanto con lo sgancio, la barra maniglia potrebbe sfuggire dalla presa a causa dell'energia accumulata dalla molla.

Afferrare la barra maniglia, e farla scorrere sulle guide fino al totale riavvolgimento della rete all'interno del cassonetto.

### MANUTENZIONE

Effettuare solo le operazioni di manutenzione indicate nelle istruzioni.

Sotto l'azione delle condizioni ambientali esterne la rete non favorisce la crescita di micro-organismi.

Per la pulizia esterna del prodotto utilizzare acqua e sapone. previa spazzolatura, sia per la rete che per i profili, avendo cura di effettuare un buon risciacquo.

Evitare l'uso di olii, grassi, detersivi abrasivi e solventi, la lubrificazione può essere effettuata con spray siliconici.

Si consiglia l'utilizzo del prodotto almeno una volta ogni tre mesi per evitare l'inchioidarsi dei meccanismi.

La rete e/o alcuni componenti sono considerati prodotti soggetti a usura.